

Diodowy zasilacz chwytnika elektromagnetycznego  
**DZ-MAG**

Karta informacyjna

## 1. ZASTOSOWANIE

Zasilacz przeznaczony jest do zasilania prądem stałym chwytnika elektromagnetycznego. Bez możliwości regulacji prądu. Produkowany jest również zasilacz z regulacją prądu typu TZ -MAG.

## 2. DANE TECHNICZNE

TYP	Napięcie zasilania	Prąd znamiono- - wy	Napięcie znamiono- - we	Przeznaczenie do chwytnika typu
DZ-MAG 400/6	3x400V 50Hz	6A	220V	AEM-650; AEM-1x720; AEM-1x720c LA-6.5; LA-3x6; LA-3x8; =40 i 100% LA-4x10; LA-5x10; =100%
DZ-MAG 500/6	3x500V 50Hz			
DZ-MAG 400/10	3x400V 50Hz	10A	220V	LA-10; LA-6x15; =100% LA-4x10; =40%
DZ-MAG 500/10	3x500V 50Hz			
DZ-MAG 400/25	3x400V 50Hz	25A	220V	AEM-2x720; AEM-3x720; LA-10; LA-5x10; LA-6x15; =40% LA-13; LA-15; =100%
DZ-MAG 500/25	3x500V 50Hz			
DZ-MAG 400/40	3x400V 50Hz	40A	220V	
DZ-MAG 500/40	3x500V 50Hz			
DZ-MAG 400/60	3x400V 50Hz	60A	220V	
DZ-MAG 500/60	3x500V 50Hz			

*Większe moce zasilacza do uzgodnienia z producentem.*

- 2.1. Rodzaj chłodzenia:.....przez konwekcję naturalną
- 2.2. Stopień ochrony obudowy:.....IP 42
- 2.3. Zakres temperatur pracy:.....0°C÷+40°C
- 2.4. Wymiary obudowy:.....wys. 600, szer. 600, głęb. 250
- 2.5. Masa:.....ok. 20kg
- 2.6. Miejsce instalowania:  
pomieszczenia zamknięte....w urządzeniach pracujących na wolnym powietrzu  
pomosty, podesty itp.....w urządzeniach pracujących w hali

### 3. OPIS DZIAŁANIA

Załączenie i wyłączenie zasilacza odbywa się z kabiny operatora przyciskami 7S1 i 7S2. Za pomocą stycznika 7S1 załączony zostaje trójfazowy transformator obniżający napięcie sieci zasilającej. Wyprostowane napięcie jest podawane przez bocznik pomiarowy na wyjście zasilacza. Diody mostka prostowniczego są zabezpieczone przed przepięciami obwodami RC.

Od strony napięcia zasilającego transformator 7T1 zabezpieczony jest przed zwarciami bezpiecznikami F1,F2,F3. Napięcie strony pierwotnej i sprawność bezpieczników F1-F3 jest kontrolowana przy pomocy przekaźnika kontroli faz 7K2. Przekaźnik ten zapobiega włączeniu stycznika 7K1 w wypadku:

1. asymetrii napięcia zasilania,
2. przy symetrycznym obniżeniu napięcia zasilania mogącym ograniczyć udźwig chwytника elektromagnetycznego,
3. zaniku napięcia zasilania w jednej fazie,
4. złej kolejności faz.

Funkcje zasilacza:

1. załączenie i wyłączenie zasilania chwytника,
2. zabezpieczenie przed pracą niepełnofazową, zanikiem fazy zasilającej,
3. zabezpieczenia przeciwprzepięciowe,
4. sygnalizacja optyczna pracy i awarii,

### 4. DOBÓR ZASILACZA

Zasilacz dobiera się pod względem prądu znamionowego i napięcia zasilania.

W tabeli w pkt.2 podane są dwa napięcia zasilania, prądy znamionowe zasilaczy oraz przykładowe typy chwytników, które DZ-MAG może zasilac. Prąd znamionowy zasilacza jest to największy dopuszczalny ciągły prąd obciążenia zasilacza.

$$I_n \geq I_{nH}$$

gdzie:

$I_n$  - prąd znamionowy zasilacza

$I_{nH}$  -prąd znamionowy chwytника elektromagnetycznego (lub suma prądów znam. chwytników)

Zasilacz dostarczany jest bez transformatora 7T1. Typ transformatora podajemy na życzenie.

### 5. ADRES

maj 2007

PRZEDSIĘBIORSTWO USŁUGOWO-PRODUKCYJNE



**MEGAM**<sup>®</sup>

Spółka z o.o.

80-557 Gdańsk  
ul. Narwicka 1

tel. (058) 342-24-69

fax. (058) 343-18-66

tel.kom. 0601 61-03-59

internet: [www.megam.com.pl](http://www.megam.com.pl)

e-mail: [megam@megam.com.pl](mailto:megam@megam.com.pl)

## Diodowy zasilacz chwytника elektromagnetycznego DZ-MAG

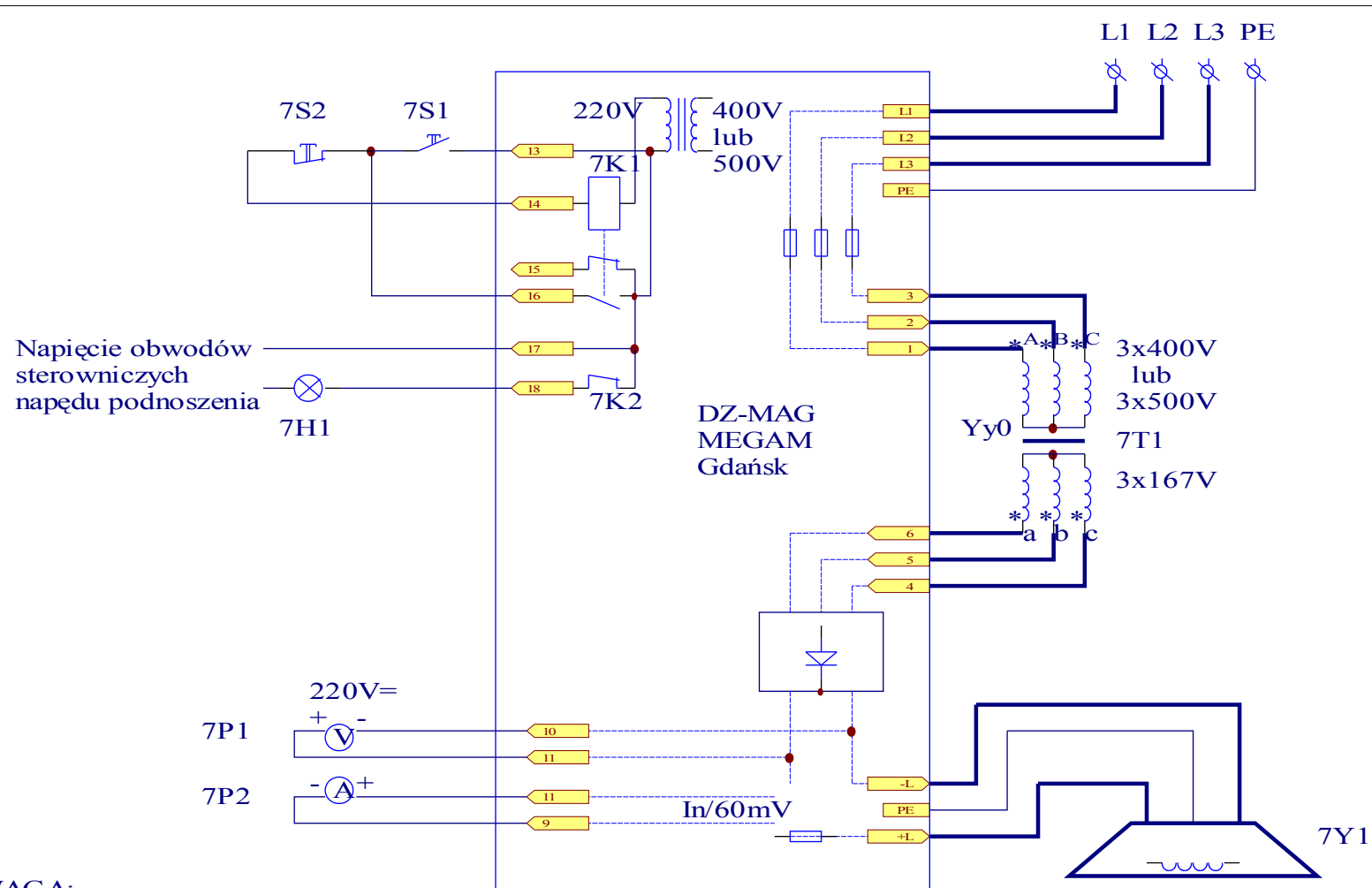

**UWAGA:**

1. Mierniki 7P1 i 7P2

Tytuł <b>DZM Schemat połączeń zewnętrznych</b>				„MEGAM” Sp. z o.o. 80-557 Gdańsk ul. Narwicka 1	
Format <b>A4</b>	Nr. projektu <b>KL.sch</b>	Arkusze 1 z 1	Wersja 1	 tel/fax (058) 342 24 69 tel/kom. 0601 61-03-59 megam@megam.com.pl	
Projektował:		Data: 14-Maj-2007	Godz.: 14:17:31		
Plik: FDZMKL.SCH					